

Link do produktu: <https://przewodyhamulcowe.com/zestaw-mini-przewodow-hamulcowych-volkswagen-sharan-iv-z-abs-od-2000-p-465.html>



ZESTAW "MINI" PRZEWODÓW HAMULCOWYCH VOLKSWAGEN SHARAN IV z ABS od 2000

Cena	183,50 zł
Dostępność	Dostępny
Czas wysyłki	48 godzin
Numer katalogowy	27114**4
Kod producenta	ZM-vw Shar IV 27114=4
Typ samochodu	Samochody osobowe
Strona zabudowy	tył

Opis produktu



ZESTAW PRZEWODÓW HAMULCOWYCH "MINI" tylko do tylnych kół

DO SAMOCHODU :

VOLKSWAGEN SHARAN z ABS

bez korektorów (czujnik STOP przy pedale hamulca)

od 2000r do 2010r

nr kat:27 114**4

**SZANOWNI KLIENCI JEŚLI POTRZEBUJĄ PAŃSTWO PRZEWODY ELASTYCZNE, NA POZOSTAŁYCH NASZYCH
AUKCJACH MOŻNA ZAKUPIĆ DO PRZODU JAK I DO TYŁU PRZEWODY**

Komplet składa się z 4 przewodów z założonymi właściwymi końcówkami :

CL + CP + TL + TP

Ponadto zestaw zawiera schemat montażowy !!!

Przewody są zwinięte w kręgi (z uwagi na bezpieczniejszy transport) i zapakowane w kartonowym pudełku.

P.P.U.H. "LEMAR"

tel. 502-253-709 fax (32) 75-00-668

e-mail: motolemar@poczta.onet.pl lub biuro@przewodyhamulcowe.com

www.przewodyhamulcowe.com

**SCHEMAT UKŁADU HAMULCOWEGO
Grupa VAG SHARAN 4**

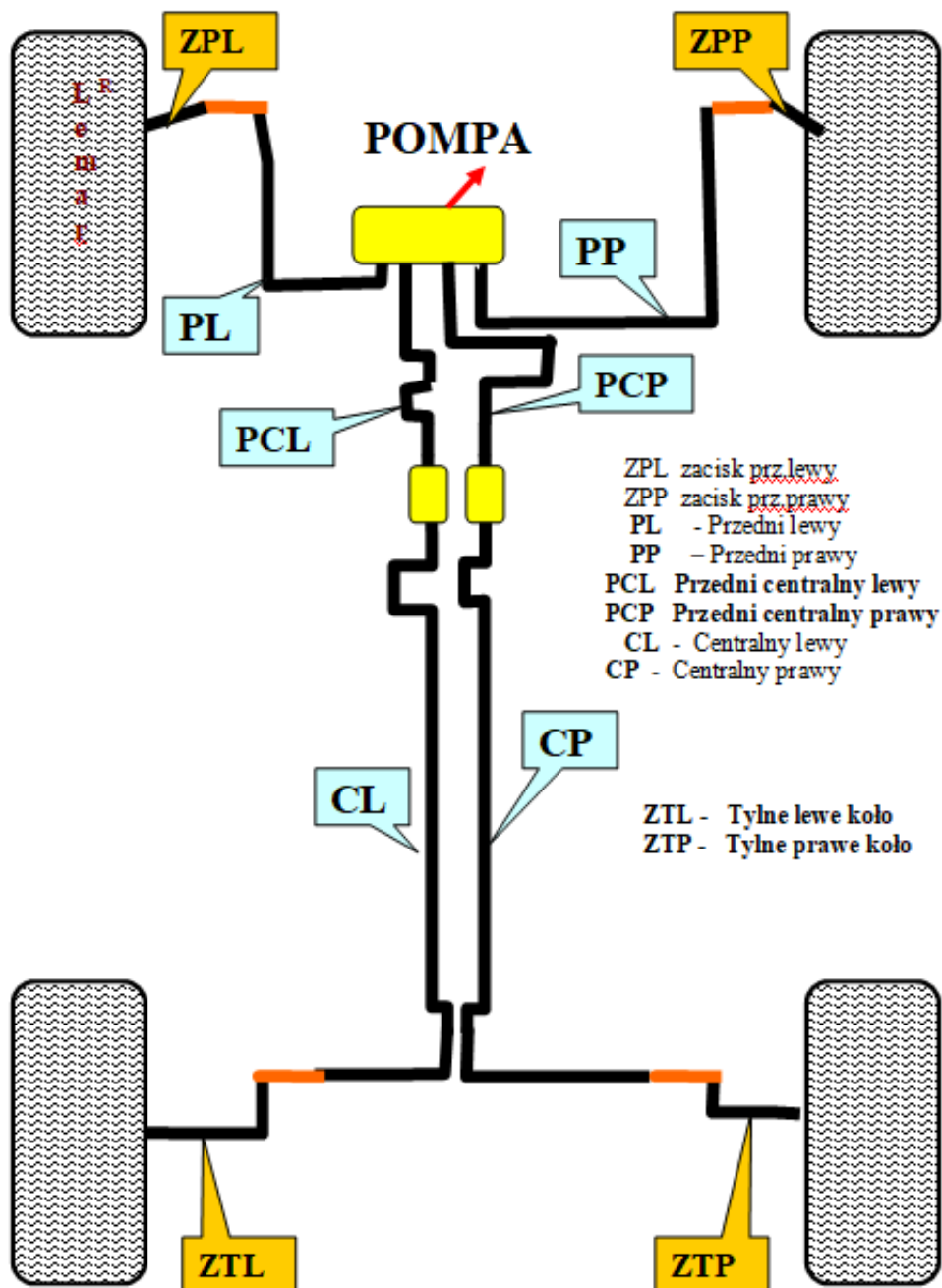



Prezentowane przewody hamulcowe są trwałe, gdyż zostały wykonane z najwyższej jakości miedzi

Ø 4,75*0,9mm

(wyprodukowanej w UE zgodnie z normami DIN "WP")

Pomimo wielu starań aby nasze przewody były wykonane identycznie jak zamontowane fabrycznie w pojeździe, informujemy iż nie ponosimy odpowiedzialności za ewentualne zmiany wprowadzone przez producentów pojazdów lub dokonywano wcześniejszych wymian tych przewodów na inne przez poprzednich właścicieli.

Zmiana wyglądu rurki miedzianej jest spowodowana naturalnym zjawiskiem ochronnym miedzi - Patyna

