

Dane aktualne na dzień: 08-04-2025 14:19

Link do produktu: <https://przewodyhamulcowe.com/komplet-przewodow-hamulcowych-volkswagen-sharan-iv-z-abs-od-2000-p-462.html>



KOMPLET PRZEWODÓW HAMULCOWYCH VOLKSWAGEN SHARAN IV z ABS od 2000

Cena	311,00 zł
Dostępność	Dostępny
Czas wysyłki	48 godzin
Numer katalogowy	27114**10
Kod producenta	Zh-vw Shar. IV 27114=10
Kod EAN	5902610311925
Typ samochodu	Samochody osobowe, Samochody dostawcze
Strona zabudowy	przód + tył

Opis produktu



KOMPLET PRZEWODÓW HAMULCOWYCH DO SAMOCHODU

VOLKSWAGEN SHARAN IV

z ABS bez korektorów

(skrzynia biegów manualna - czujnik STOP przy pedale hamulca)

oraz z przewodami do zacisków przednich

UWAGA!

ZESTAW NIE PASUJE DO MODELU Z AUTOMATYCZNĄ

SKRZYNIĄ BIEGÓW !!!

od 2000r do 2010r

nr kat:-27 114**10

SZANOWNI KLIENCI JEŚLI POTRZEBUJĄ PAŃSTWO PRZEWODY ELASTYCZNE, RÓWNIEŻ MOŻNA JE ZAKUPIĆ W NASZYM SKLEPIE

Komplet składa się z 10 przewodów z założonymi właściwymi końcówkami :

ZPL + ZPP + PL + PP + PCL + PCP + CL + CP + TL + TP

Ponadto zestaw zawiera schemat montażowy !!

Przewody są zwinięte w kręgi (z uwagi na bezpieczniejszy transport) i zapakowane w kartonowym pudełku.

P.P.U.H. "LEMAR"

tel. 502-253-709 fax (32) 75-00-668

e-mail: motolemar@poczta.onet.pl lub biuro@przewodyhamulcowe.com

www.przewodyhamulcowe.com

**SCHEMAT UKŁADU HAMULCOWEGO
Grupa VAG SHARAN 4**

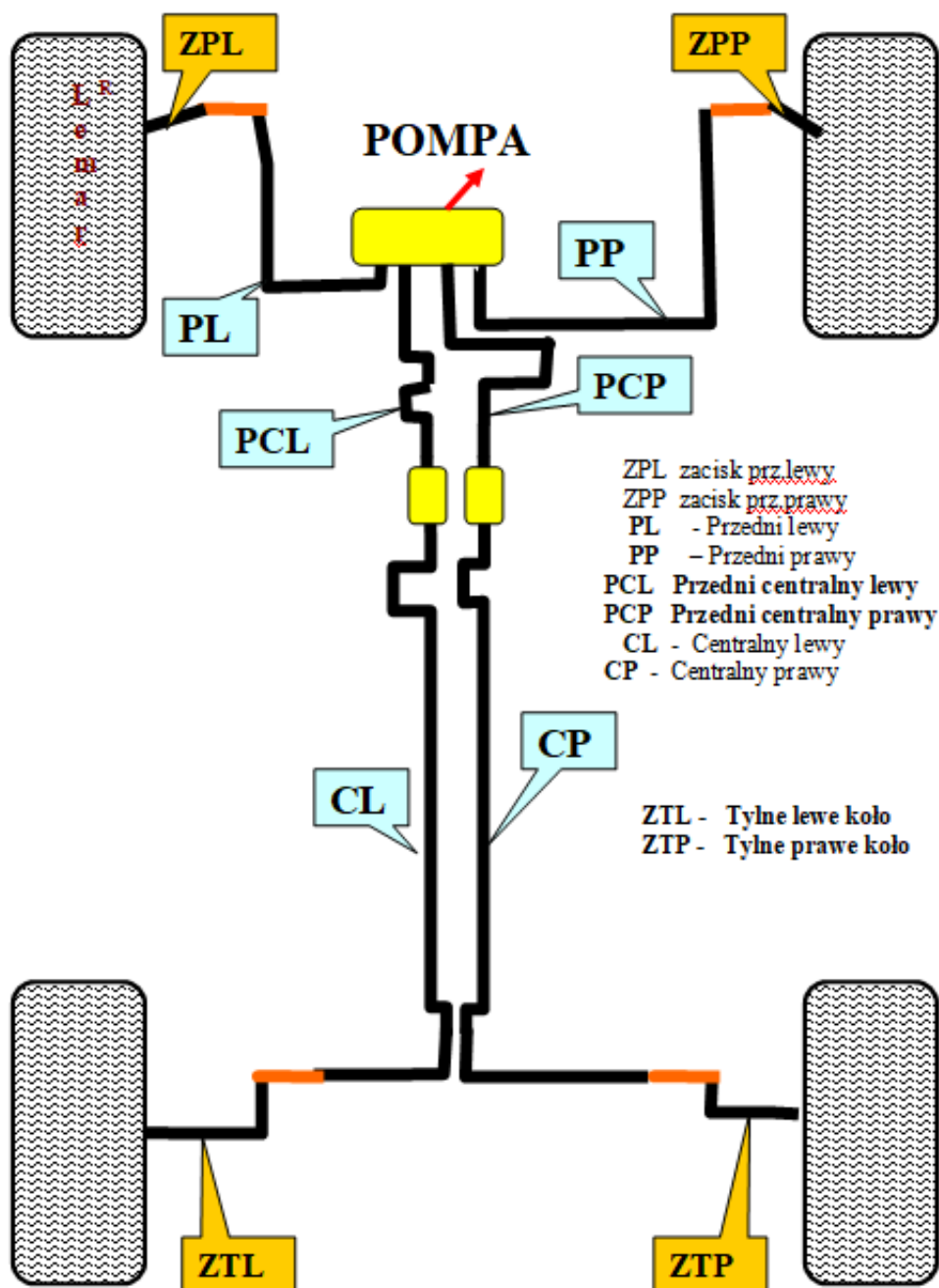



Prezentowane przewody hamulcowe są trwałe, gdyż zostały wykonane z najwyższej jakości miedzi

Ø 4,75*0,9mm

(wyprodukowanej w UE zgodnie z normami DIN "WP")

Pomimo wielu starań aby nasze przewody były wykonane identycznie jak zamontowane fabrycznie w pojeździe , informujemy iż nie ponosimy odpowiedzialności za ewentualne zmiany wprowadzone przez producentów pojazdów lub dokonywano wcześniejszych wymian tych przewodów na inne przez poprzednich właścicieli.

Zmiana wyglądu rurki miedzianej jest spowodowana naturalnym zjawiskiem ochronnym miedzi - Patyna

